

DADO VILLA-LOBOS O PASSO DO COLAPSO

**RIDER GERAL
TOUR 2013**

DADO VILLA-LOBOS – RIDER GERAL

1. SOM
 - 1.1 FOH
 - 1.2 Monitor
 - 1.3 Backline
 - 1.4 Input List
 - 1.5 Mix Monitores
 - 1.6 Mapa de Palco
2. LUZ
 - 2.1 Lista de Material/Legenda
 - 2.2 Mapa de Luz
 - 2.2.1 Mapa de Luz Aéreo
 - 2.2.2 Mapa de Luz Chão
3. Projeção
4. Catering

Informações gerais contatos:



Lee Martinez (55 21) 7607 5610 / 7812 3153 / Nextel id: 55*30*87876
leemartinez@uol.com.br
www.leemartinez.com.br

Tour Manager:
Andréa Menezes (55 21) 8906 6345
andreabrj@gmail.com

Áudio:
Estevão Casé (55 21) 8467 9815
estevaocase@gmail.com

Luz/Projeção:
Lucas Santos (55 21) 7863 9234 / Nextel id: 55*10*44388
ilsantos1965@yahoo.com.br

1. SOM

1.1 F.O.H.

Console: Analógico: Midas XL4, Soundcraft Series Five

Digital: Yamaha PM5D RH, M7CL

House mix centralizada com o palco e não a mais de 20 metros de distância do palco!

Falantes:

Line Arrays: L-Acoustics VDosc, DVDosc, JBL Vertec, Meyer Milo ou similar com subwoofers.

Sistema capaz de produzir 115 dB SPL de som limpo, profundo e potente.

Torres de (delay) quando necessário!

EAW, Turbo Sound, Martin, Nexo são aceitos também!

Sistema de Front-Fill (mesma qualidade do sistema principal)

Subwoofer em saída auxiliar.

Inserts (em caso de mesa analógica):

04 Equalizadores gráfico 1/3 oitava estéreo em todos os outputs (left, right, sub, clusters etc.) Klark Teknik, BSS.

15 Canais de compressores (DBX, BSS, Klark)

04 Canais de gates (Drawmer, BSS, Klark)

Efeitos (em caso de mesa analógica):

02 Lexicon PCM 91

02 Yamaha SPX 990

Outros:

Um técnico da empresa de som responsável pelo sistema de PA presente todo o tempo!

Intercom PA - Monitor

58 Beta com cabos na housemix/

Spectrum analyser com mic de análise

1.2 Monitor

Mesa: Analógico: Soundcraft Series Five-monitor, Midas Heritage 3000

Digital: Yamaha PM5D RH, M7CL

OBS 1: O Console tem que estar localizada o mais próximo possível da banda. Permitindo uma visão livre de obstáculos dos músicos e artista e sempre do lado oposto ao rack de luz.

OBS 2: Preferência por consoles digitais!

Sistema de monitoração:

10 Monitores: L-Acoustics 115XT HiQ, Radian Apex-1500, Martin Áudio LE 1200, d&b M4 15", EAW SM400

10 Canais de equalizador gráfico 1/3 oitava em todos os auxiliares!

02 Sistema de In-ear Shure com Fones : PSM 900

Side Fills: L-acoustics, JBL, Meyer sound, Martin audio

Sub para bateria: L-acoustics, JBL, Meyer sound, Martin audio

Insert (em caso de mesa analógica):

05 Canais de compressores DBX, Klark ou Drawmer

04 Canais de gates: Drawmer ou Klark

Efeito (em caso de mesa analógica):

01 Yamaha SPX 990

Outros:

Equipe técnica da empresa de som para ajudar a montar todo sistema
Intercom Monitor – PA
Spectrum analyser com mic de analise

1.3 Backline

BATERIA

01 – TAMA STARCLASSIC / SILVESTAR OU YAMAHA RECORDING CUSTOM / ABSOLUTE COM AS MEDIDAS:
BUMBO: 22”X16”
TONS: 13”x9”
SURDO: 16”X16”
CAIXA: 13”

TODAS AS PELES DEVEM SER POROSAS E ESTAR EM EXCELENTE ESTADO.

PRATOS ZILDJAN RIDE 20”, CRASH 15”, 16”, 17”, 18”, 18” HIHAT 13”

TODAS AS FERRAGENS NECESSÁRIAS, QUATRO ESTANTES DE PRATO,
BANCO COM ENCOSTO, PEDAL DE BUMBO

BAIXO

02 – ESTANTES DE INSTRUMENTO
01 – AMPLIFICADOR DE BAIXO: AMPEG, GK 800, Ampeg svt
02 - CAIXA DE 4 X 10 E CAIXA 1 X 15
02 – PONTOS DE ENERGIA 110V

VIOLÃO

01 – ESTANTES DE INSTRUMENTO
01 – BANCO ALTO COM ENCOSTO (EM BOM ESTADO E CONFORTAVEL)
02 – PONTOS DE ENERGIA 110V

TECLADOS

02 - ESTANTE DE TECLADO DUPLA (STAY)
04 – PONTOS DE ENERGIA 110V

GUITARRA (DADO)

03 – ESTANTES DE INSTRUMENTO
01 – AMPLIFICADORES DE GUITARRA: FENDER (TWIN REVERB, TWIN AMP, DELUXE, DEVILLE)
04 – PONTOS DE ENERGIA 110V

GUITARRA 2 (CAIO)

02 – ESTANTES DE INSTRUMENTO
01 – AMPLIFICADORES DE GUITARRA: FENDER (TWIN REVERB, TWIN AMP, DELUXE, DEVILLE)
04 – PONTOS DE ENERGIA 110V

Outros modelos não serão aceitos tais como, “The Twin” ou Roland Jazz Chorus! Todos os amplificadores têm que estar em perfeito estado e com válvulas novas.

Muito Importante: O (A/C) tem que estar limpo, estabilizado e aterrado. 110V/60Hz USA no palco em 8 (pontos) diferentes.

O Back Line deverá seguir as especificações acima. Qualquer alteração ou substituição não será aceita sem consulta prévia. É de grande importância que todo o back line esteja montado em suas posições e ligado antes da chegada de toda a equipe para teste e aprovação imediata.

-Pedidos adicionais

- Palco totalmente limpo e acarpetado de preto.
- Fita branca indicando entrada do palco e seus limites.
- 04 Praticáveis com rodas e travas (ROSCO) ou similar (2 metros x 1 metro x 0,4 centímetros)
- Todos os praticáveis têm que ser do mesmo fabricante e modelo!

1.4 Input List

	INPUT	MIC/DI
01	BUMBO	SHURE BETA 52
02	CAIXA TOP	SHURE SM 57
03	CAIXA ESTEIRA	SHURE SM 57
04	HI HAT	AKG C-460
05	TOM	SENNHEISER MD-421
06	SURDO	SENNHEISER MD-421
07	RIDE	NEUMANN KM184
08	OH L	AKG-C414
09	OH R	AKG-C414
10	BX MIC	EV-RE20
11	BX LINE	DIRECT BOX
12	GTR 1 DADO LINE	DIRECT BOX
13	GTR 1 DADO MIC	SENNHEISER e609
14	GTR 2 CAIO LINE	DIRECT BOX
15	GTR 2 CAIO MIC	SENNHEISER e609
16	VIOLÃO 1 LINE	DIRECT BOX
17	KEY 1 L CAIO	DIRECT BOX
18	KEY 1 R CAIO	DIRECT BOX
19	KEY 2 L CAIO	DIRECT BOX
20	KEY 2 R CAIO	DIRECT BOX
21	BEATS L	DIRECT BOX
22	BEATS R	DIRECT BOX
23	LAPTOP L	DIRECT BOX
24	LAPTOP R	DIRECT BOX
25	VIDEO L	DIRECT BOX (F.O.H.)
26	VIDEO R	DIRECT BOX (F.O.H.)
27	VOZ LOURENÇO	SHURE BETA 56a
28	VOZ GUNTHER	SHURE SM 58 BETA
29	VOZ CAIO	SHURE SM 58 BETA
30	VOZ DADO	EV-RE20
31	VOZ DADO RESERVA	EV-RE20
32		

1.5 Mix Monitores

1 BATERIA	2 MONITORES
2 BX	2 MONITORES
3 TECLADOS CAIO	2 MONITORES
4 TECLADOS GUNTHER	2 MONITORES
5 DADO VOZ IN EAR	SISTEMA DE FONES S/ FIO
6 DADO VOZ MONITOR	2 MONITORES
7 SIDE L	
8 SIDE R	
9 SUB BATERIA	
L e R MIX	SISTEMA DE FONES S/ FIO

1.6 Mapa de Palco

DADO VILLA-LOBOS – MAPA DE PALCO 2013

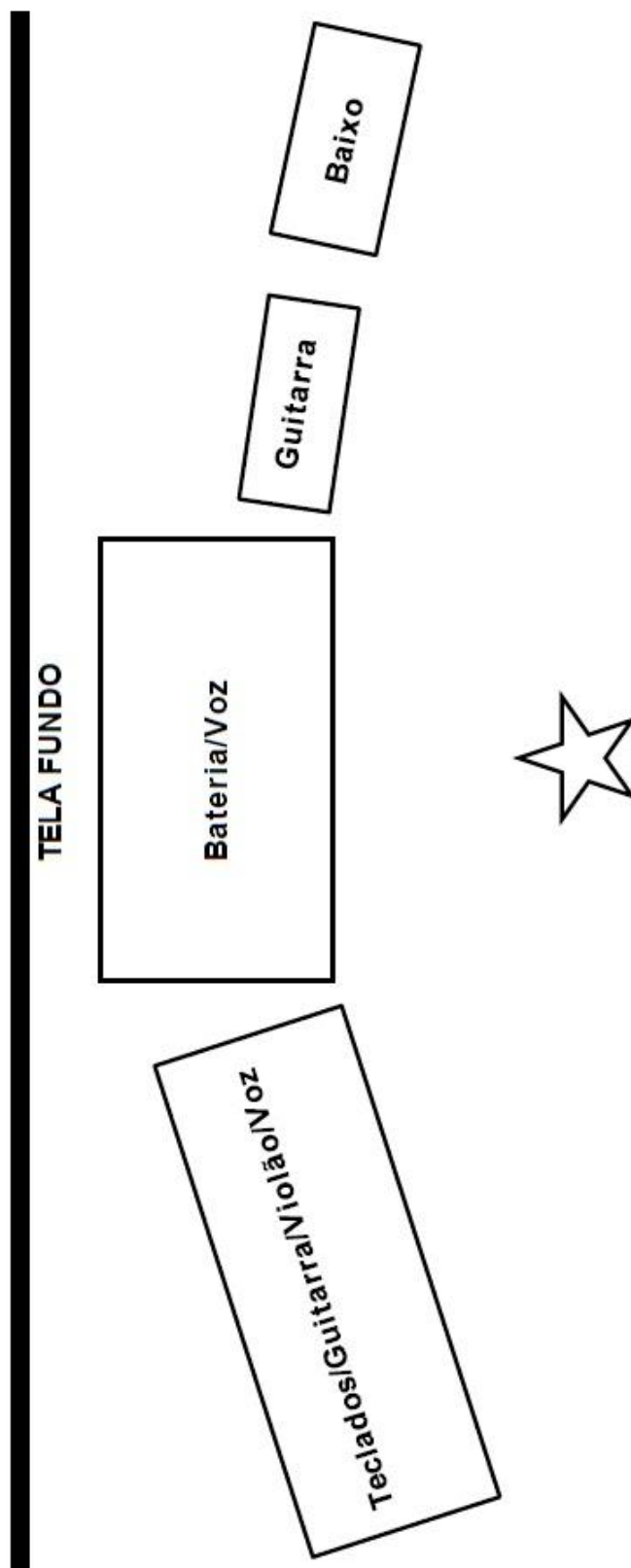

2. LUZ

2.1 Lista de Material/Legenda

MATERIAL:

08 Giotto 400 Spot
06 Beam
24 Par Led
12 PC 1000
12 Fresnel de 1000
24 Etc 26 Graus
02 Mini Brut
02 Máquinas de Fumaça
02 Ventiladores
01 Mesa Perola 2010
03 Intercom
04 Q30 de 3 metros com base
36 Canais de Dimmer
Fiação para o Sistema

LEGENDA:



Beam



Giotto 400 Spot



PC 1000



Fresnel



Par Led



Etc 26 Graus



Mini Brut

2.2 Mapa de Luz

2.2.1 Mapa de Luz – Aéreo

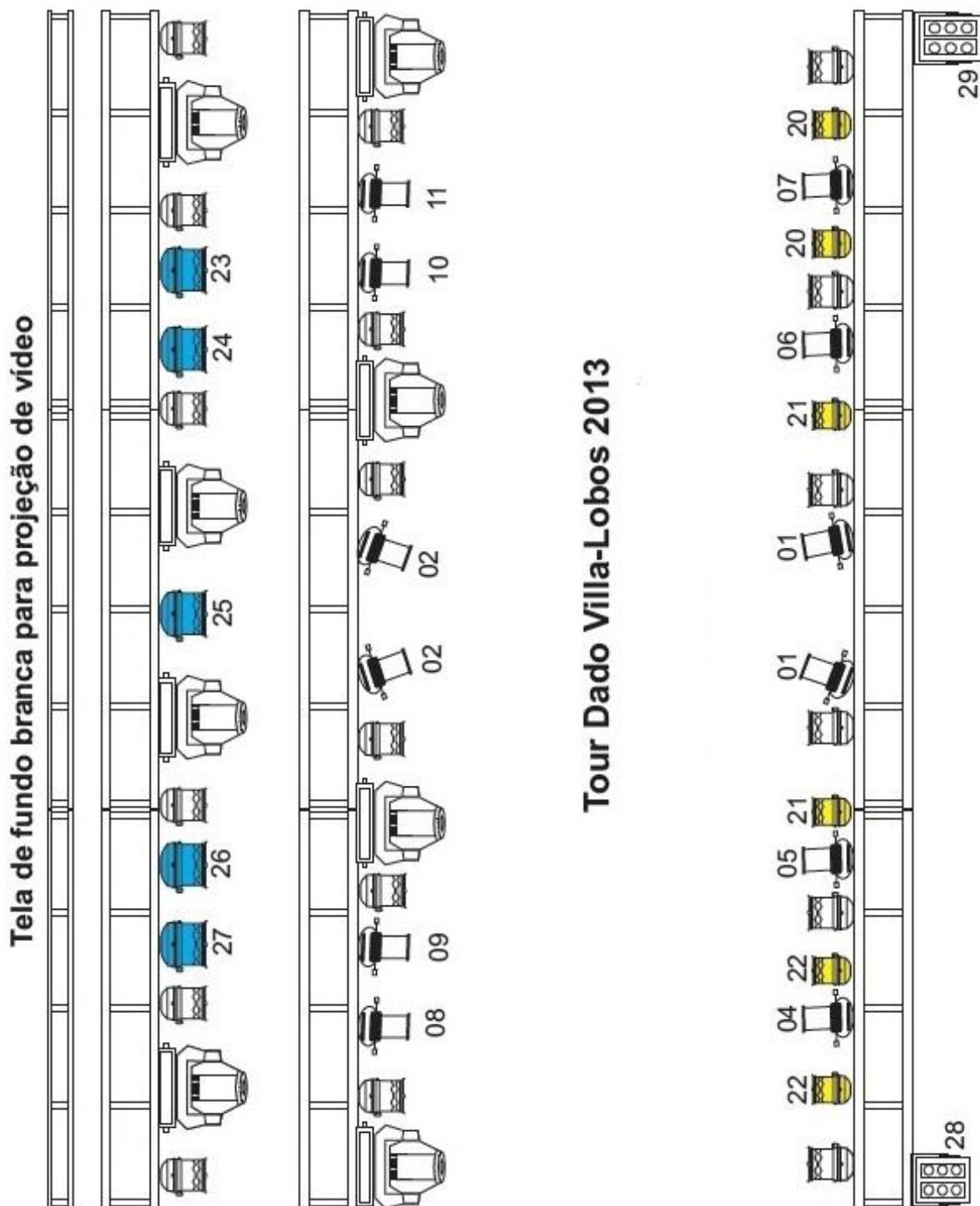

2.2.2 Mapa de Luz – Chão

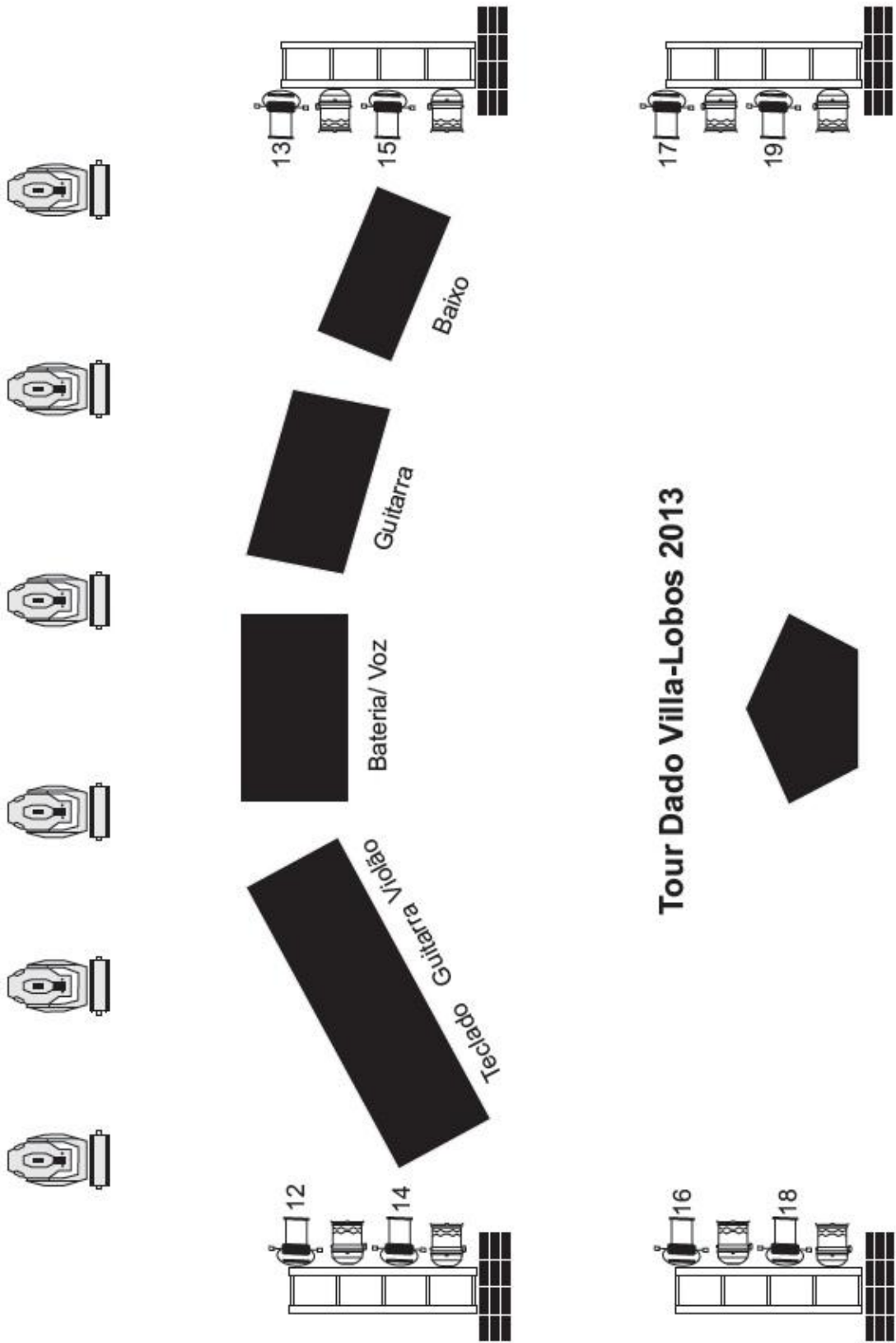

3. Projeção

Em nosso show, usamos projeção no fundo do palco, trabalhamos com tela branca de 10 metros x 06 metros (fornecemos a tela).

Material necessário: necessitamos de um projetor de no mínimo 10 ANSI, com todo o cabeamento necessário, posicionado de forma que realize a projeção na tela de fundo de palco com qualidade. Favor enviar especificações do equipamento para prévia aprovação.

4. Catering

CAMARIM 1 – DADO VILLA-LOBOS

01 - SOFÁ DE 3 LUGARES
02 - MESAS PARA COMIDAS
02 - POLTRONAS CONFORTÁVEIS
03 - CADEIRAS
01 - ESPELHO CORPO INTEIRO
01 - ARARA COM CABIDES
02 - CINZEIROS
01 - LIXEIRA
AR CONDICIONADO OU VENTILADOR - **IMPORTANTE**
GELADEIRA PARA GELAR BEBIDAS E TALHERES – SUFICIENTE PARA 05 PESSOAS
06 - COPOS LONGOS DE VIDRO PARA ÁGUA - **IMPORTANTE**
06 - COPOS LONGOS DE VIDRO PARA WHISKY - **IMPORTANTE**
06 - TAÇAS DE VINHO - **IMPORTANTE**
XÍCARAS PARA CAFÉ GUARDANAPOS
BANHEIRO PRIVATIVO NO CAMARIM, C/ PAPEL HIGIÊNICO E SABONETES
TOALHAS BRANCAS NOVAS (08 DE ROSTO E 08 DE BANHO) - **IMPORTANTE**

ABASTECIMENTO - SUFICIENTE PARA 5 PESSOAS

01 - CESTA DE FRUTAS – OPÇÕES – MAÇÃ, PÊRA, MAMÃO PAPAIA, MELÃO E BANANA
01 - CESTA COM PÃO INTEGRAL - **IMPORTANTE SER INTEGRAL**
01 - QUEIJO FRESCO – **TIPO MINAS**
01 - POTE DE REQUEIJÃO – **DIET**
01 - QUEIJOS DIVERSOS (BRIE, CAMEMBERT, GRUYERE)
01 - TABUA DE FRIOS DIVERSOS (SALAME, PRESUNTO DE PARMA, BLANQUET DE PERU)
01 - CASTANHAS DE CAJU, AMENDOIN E NOZES OU MIX NUTS
03 - TIPOS DE PASTAS E PATÊS
01 - PACOTE DE TORRADAS SALGADA
01 - PACOTE DE BOLACHA ÁGUA E SAL
01 - CAIXA DE ÁGUA MINERAL SEM GÁS NATURAL E GELADA – **EM GARRAFA**
06 - REFRIGERANTES – COCA E GUARANÁ
24 - CERVEJAS – **STELLA ARTOIS**
01 - LITRO DE WHISKY 12 ANOS (**BLACK LABEL OU CHIVAS REGAL**)
02 – GARRAFAS DE VINHO TINTO (APRESENTAR MARCA E PROCEDÊNCIA PARA PRÉVIA APROVAÇÃO DA CONTRATADA)
04 - LATAS DE **RED BULL**
01 - BALDE COM GELO FILTRADO
01 - GARRAFA TÉRMICA DE CAFÉ SEM AÇÚCAR

CAMARIM 2 – BANDA E TÉCNICA

02 SOFÁS DE 3 LUGARES
02 MESAS PARA COMIDAS
02 POLTRONAS CONFORTÁVEIS
05 CADEIRAS
01 ESPELHO CORPO INTEIRO
01 ARARA COM CABIDES
07 TOALHAS DE ROSTO
03 CINZEIROS
01 LIXEIRA
AR CONDICIONADO OU VENTILADOR
GELADEIRA PARA GELAR BEBIDAS
COPOS DESCARTÁVEIS DE ÁGUA E CAFÉ
GUARDANAPOS

BANHEIRO PRIVATIVO NO CAMARIM, C/ PAPEL HIGIÊNICO E SABONETES.

ABASTECIMENTO - SUFICIENTE PARA 07 PESSOAS

- 01 - CESTA DE FRUTAS – OPÇÕES – MAÇÃ, PÊRA, MAMÃO PAPAIA, MELÃO E BANANA
- 01 - CESTA COM PÃES – BAGUETE, GERGELIN E INTEGRAL
- 01 - POTE DE REQUEIJÃO
- 01 - QUEIJOS DIVERSOS (BRIE, CEMEMBERT, GRUYERE)
- 01 - FRIOS DIVERSOS (SALAMINHO, PRESUNTO DE PARMA, BLANQUET DE PERU)
- 01 - CASTANHAS DE CAJU, AMENDOIN E NOZES OU MIX NUTS
- 03 - TIPOS DE PASTAS E PATÊS
- 01 - PACOTE DE TORRADAS SALGADA
- 01 - CESTA COM SALGADINHOS DIVERSOS (COXINHA, RISOLES, EMPADINHAS, ETC)
- 02 - CAIXAS DE ÁGUA MINERAL SEM GÁS NATURAL E GELADA – **EM GARRAFA**
- 20 - REFRIGERANTES – COCA-COLA, GUARANÁ E SODA – DIET E NORMAL
- 24 - CERVEJAS – **STELLA ARTOIS**
- 10 - LATAS DE **RED BULL**
- 10 - BEBIDAS ISOTONICAS – **GATORADE SABORES**
- 01 - GARRAFA TÉRMICA DE CAFÉ SEM AÇÚCAR
- 01 - FRASCO DE ADOÇANTE.
- 10 - SANDUÍCHES EM EMBALAGEM INDIVIDUAL
- BAGUETE COM SALADA, QUEIJO E PRESUNTO, PATÊ OU MAIONESE,
- BAGUETE COM SALADA, QUEIJO, SALAME, PATÊ OU MAIONESE
- BAGUETE COM SALADA, PEITO DE PERU E MUSSARELA, PATÊ OU MAIONESE
- 01 - TORTA SALGADA GRANDE – SABORES PALMITO, FRANGO, OUTROS.
- 02 - PIZZAS GRANDES – SABORES

IMPORTANTE: QUALQUER MUDANÇA NAS ESPECIFICAÇÕES ACIMA DEVEM SER PROPOSTAS PARA PREVIA ANÁLISE E APROVAÇÃO DA PRODUÇÃO DO ARTISTA.